



Robot cartésien en H / robot cartésien en L

Cahier des charges

Société :
Interlocuteur :
Téléphone :
Email :
Adresse :

Charge à déplacer (Kg) :
Course suivant axe X :
Course suivant axe Y :
Course suivant axe Z :
Vitesse :
Répétabilité :
Cycle :

Dimensions de la charge :
Motorisation :
Réducteur renvoi d'angle :
Chaîne porte-câbles :

ROBOT CARTÉSIEN EN H

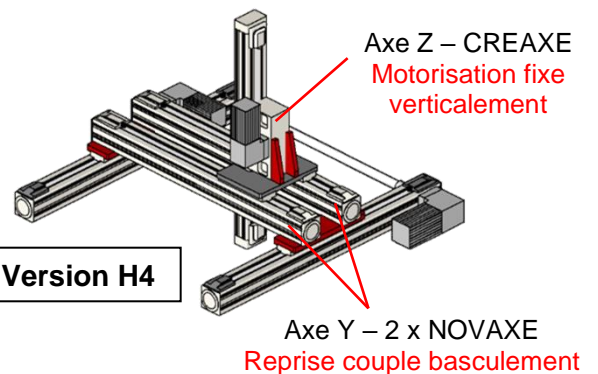
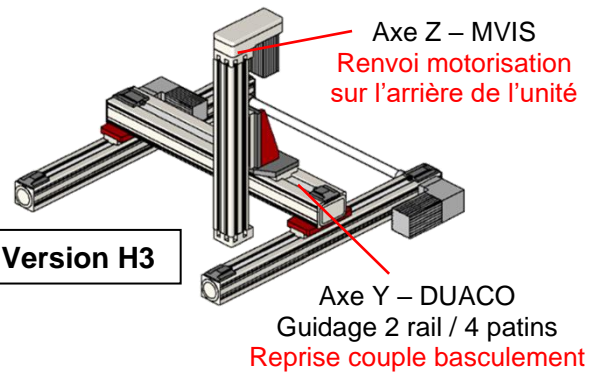
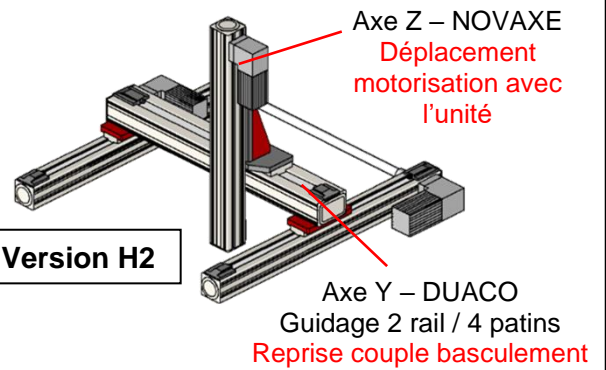
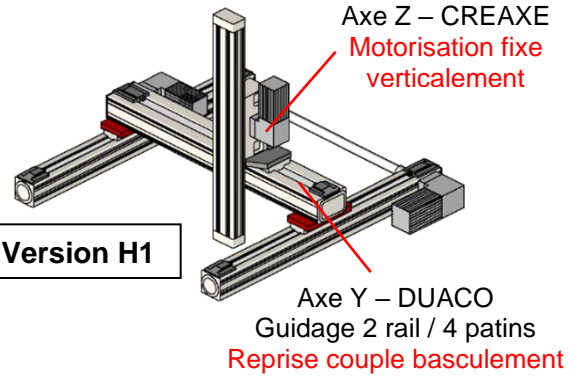

ROBOT CARTÉSIEN EN L

